

Elite Screens -Saker Tab-Tension CLR Series Dimension Table

Unit: mm																	Packing dimension					
Models	Screen Diag. & Aspec Ratio	Case L(A)	View W (A1)	ceiling bracket hole distance (A2)	Screen W (A3)	A4 Reserved L/R width(without black painting) (预留黑边)	Weight Bar L (A5)	Overall H with ceiling Bracket (B)	View H(B1)	Screen H(B2)	Top black masking (B3)	Bottom black masking (B4)	End cap H with bracket (B5)	End cap W with ceiling bracket (C)	End cap H with ceiling bracket (C1)	Screen Material to Wall Distance (C2)	Weight bar diameter (C3)	N.W (KGS)	G.W (KGS)	L	W	H
SKT100XH-CLR-E12	100*(16:9)	2581	2214	1781	2300	25	2501	1730	1245	1605	305	55	118	118	125	35	23	18,34	25,52	2796	213	196
SKT120XH-CLR-E12	120*(16:9)	3044	2657	2244	2743	25	2964	1979	1494	1854	305	55	118	118	125	35	23	21,64	29,66	3266	215	195

Unit: Inches																	N.W (IBS)	G.W (IBS)	L (inch)	W (inch)	H (inch)	
SKT100XH-CLR-E12	100*(16:9)	101.6	87.2	70.1	90.6	1.0	98.5	68.1	49.0	63.2	12.0	2.2	4.6	4.6	4.9	1.4	0.9	40.43	56.26	110.08	8.39	7.72
SKT120XH-CLR-E12	120*(16:9)	119.8	104.6	88.3	108.0	1.0	116.7	77.9	58.8	73.0	12.0	2.2	4.6	4.6	4.9	1.4	0.9	47.71	65.39	128.58	8.46	7.68

Note: Data Error be ±1"

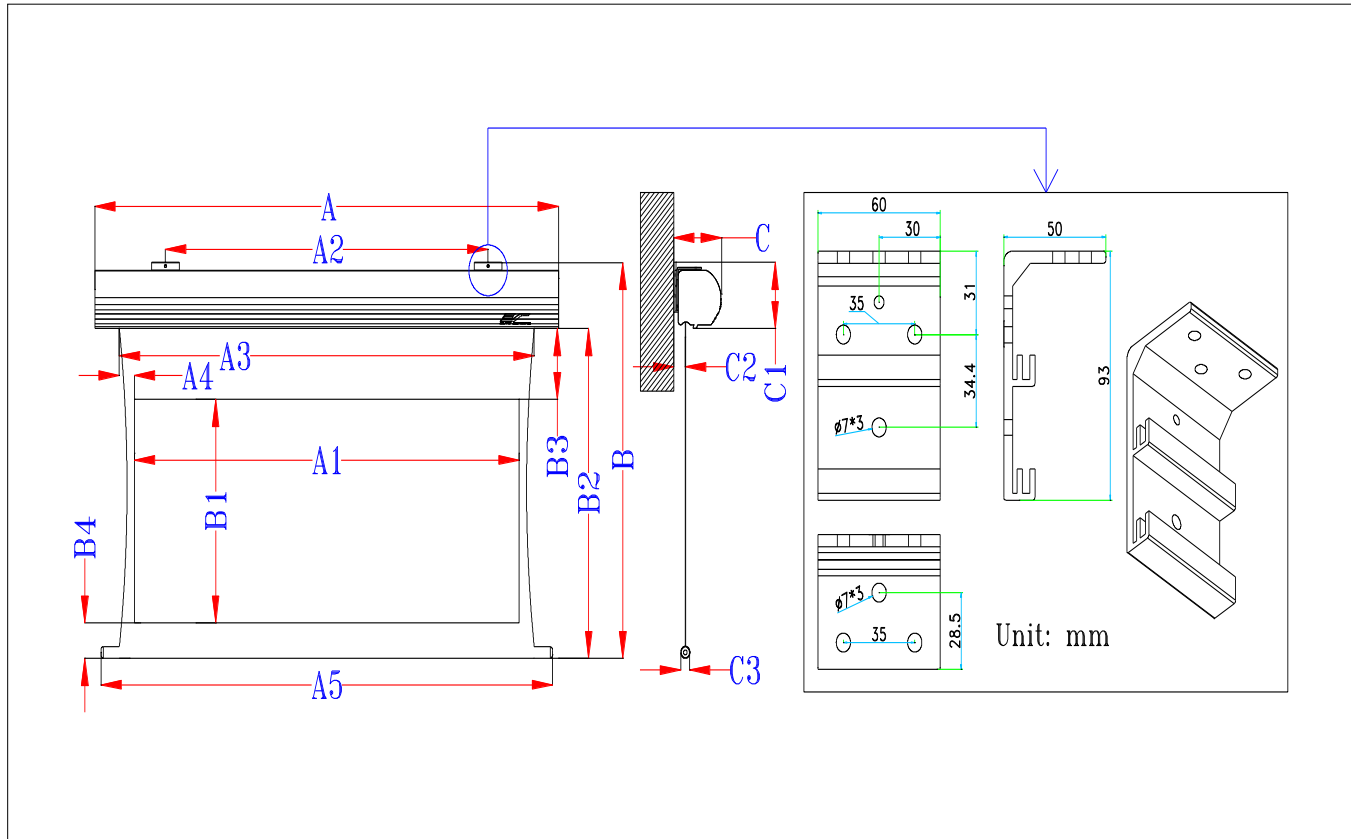

Note: Data Error be ±1"

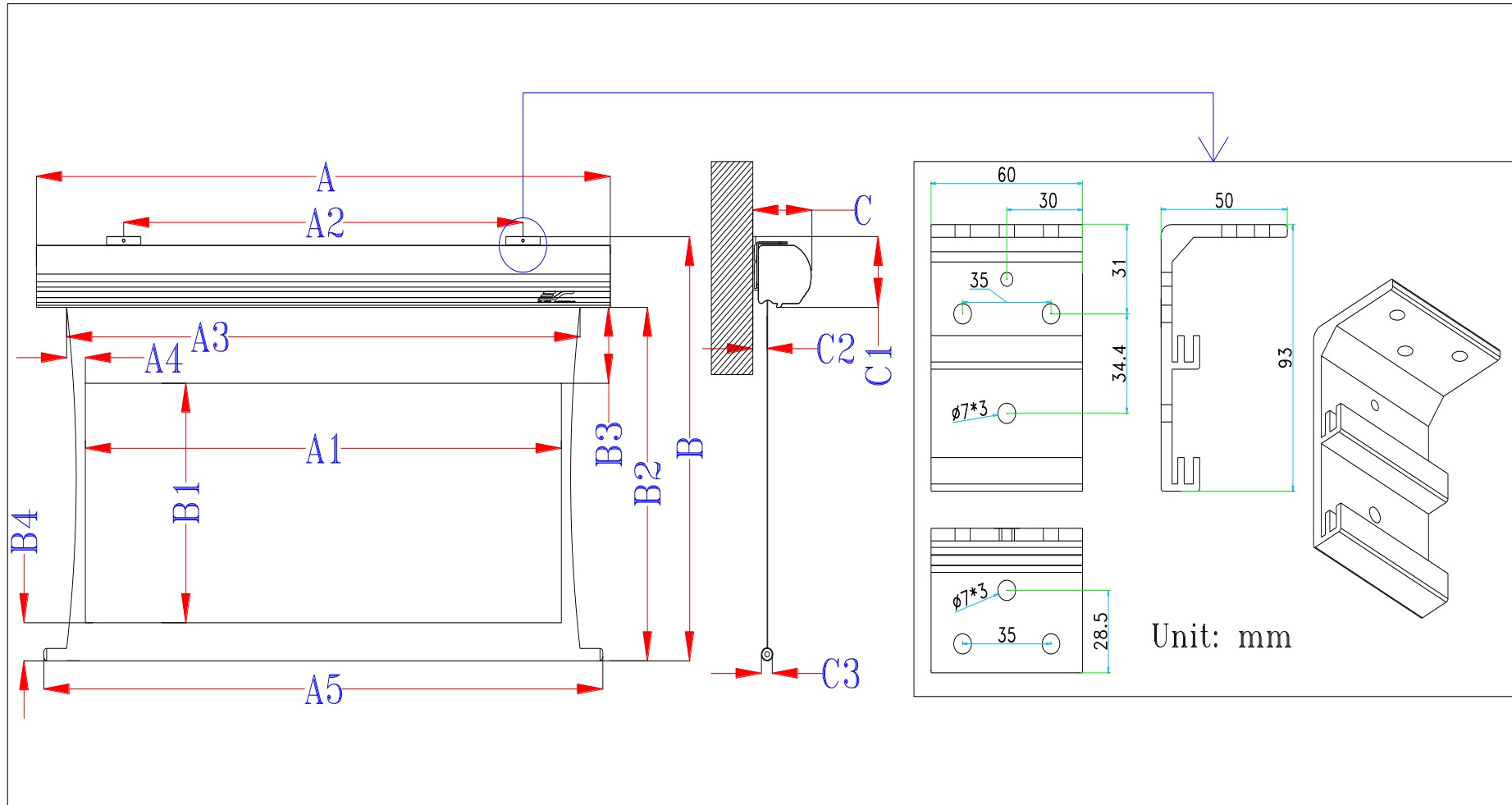

SKT150NXW2-E6	150° (16:10)	146,8	127,2	115,3	136,7	4,7	144,4	92,8	79,5	87,8	6,0	2,4	4,6	4,6	4,9	1,4	0,9	56,84	71,65	151,50	8,15	7,68
SKT150NXW2-E12	150° (16:10)	146,8	127,2	115,3	137,4	5,1	144,4	98,8	79,5	93,9	12,0	2,4	4,6	4,6	4,9	1,4	0,9	0,00	0,00	0,00	0,00	0,00
SKT150NXW2-E20	150° (16:10)	146,8	127,2	115,3	138,6	5,7	144,4	106,8	79,5	101,9	20,0	2,4	4,6	4,6	4,9	1,4	0,9	45,94	60,72	151,38	8,07	7,68
SKT165NXW2-E6	165° (16:10)	160,9	139,9	129,4	150,2	5,1	158,5	100,7	87,4	95,8	6,0	2,4	4,6	4,6	4,9	1,4	0,9	69,18	77,43	164,45	8,27	7,48
SKT165NXW2-E12	165° (16:10)	160,9	139,9	129,4	151,3	5,7	158,5	106,7	87,4	101,8	12,0	2,4	4,6	4,6	4,9	1,4	0,9	0,00	0,00	0,00	0,00	0,00
SKT165NXW2-E8	180° (16:10)	173,9	152,6	142,4	164,4	5,9	171,5	110,7	95,4	105,7	8,0	2,4	4,6	4,6	4,9	1,4	0,9	68,92	86,11	176,77	8,07	7,68
SKT135UH-E12-AUHD	135° (16:9)	137,3	117,7	105,8	129,5	5,9	134,9	85,5	66,2	80,6	12,0	2,4	4,6	4,6	4,9	1,4	0,9	51,24	65,48	144,92	7,87	7,48
SKT150UH-E12-AUHD	150° (16:9)	150,4	130,7	118,9	142,6	5,9	148,0	92,8	73,5	87,9	12,0	2,4	4,6	4,6	4,9	1,4	0,9	56,48	71,78	155,04	7,87	7,48
SKT180UH-E3-AUHD	180° (16:9)	176,5	156,9	145,0	168,7	5,9	174,1	98,5	88,3	93,6	3,0	2,4	4,6	4,6	4,9	1,4	0,9	66,09	85,05	184,13	7,87	7,48
SKT92UHD5-E12	92° (16:9)	99,1	80,2	67,6	92,0	5,9	96,7	64,4	45,1	59,5	12,0	2,4	4,6	4,6	4,9	1,4	0,9	39,90	54,01	107,87	8,27	7,87
SKT92XHD5-E12	92° (16:9)	99,1	80,2	67,6	92,0	5,9	96,7	64,4	45,1	59,5	12,0	2,4	4,6	4,6	4,9	1,4	0,9	39,90	54,01	107,87	8,27	7,87
SKT100UHD5-E12	100° (16:9)	106,0	87,2	74,5	99,0	5,9	103,6	68,3	49,0	63,4	12,0	2,4	4,6	4,6	4,9	1,4	0,9	43,43	57,98	114,96	8,27	7,87
SKT100XHD5-E12	100° (16:9)	106,0	87,2	74,5	99,0	5,9	103,6	68,3	49,0	63,4	12,0	2,4	4,6	4,6	4,9	1,4	0,9	44,89	62,39	113,62	8,46	7,87
SKT110UHD5-E12	110° (16:9)	115,5	95,9	84,0	107,7	5,9	113,1	73,2	53,9	68,3	12,0	2,4	4,6	4,6	4,9	1,4	0,9	46,56	63,67	123,11	8,46	7,68
SKT110XHD5-E12	110° (16:9)	115,5	95,9	84,0	107,7	5,9	113,1	73,2	53,9	68,3	12,0	2,4	4,6	4,6	4,9	1,4	0,9	46,56	63,67	123,11	8,46	7,68
SKT120UHD5-E12	120° (16:9)	124,2	104,6	92,7	116,4	5,9	121,9	78,1	58,8	73,2	12,0	2,4	4,6	4,6	4,9	1,4	0,9	50,73	68,45	133,62	8,46	7,68
SKT120XHD5-E12	120° (16:9)	124,2	104,6	92,7	116,4	5,9	121,9	78,1	58,8	73,2	12,0	2,4	4,6	4,6	4,9	1,4	0,9	50,73	68,45	133,62	8,46	7,68
SKT135UHD5-E10	135° (16:9)	137,3	117,7	105,8	129,5	5,9	134,9	83,5	66,2	78,5	10,0	2,4	4,6	4,6	4,9	1,4	0,9	56,22	72,86	146,06	8,27	7,87
SKT135XHD5-E10	135° (16:9)	137,3	117,7	105,8	129,5	5,9	134,9	83,5	66,2	78,5	10,0	2,4	4,6	4,6	4,9	1,4	0,9	56,22	72,86	146,06	8,27	7,87
SKT150XHD5-E6	150° (16:9)	150,4	130,7	118,9	142,6	5,9	148,0	86,8	73,5	81,9	6,0	2,4	4,6	4,6	4,9	1,4	0,9	63,89	86,86	157,99	8,46	7,87

Note: Data Error be ±1"

